

SJ6940 RTE

PLATE-FORME ELEVATRICE A CISEAUX TOUT-TERRAIN ELECTRIQUE



CARACTERISTIQUES STANDARD

- Essieu avant oscillant
- Système de translation adaptatif intelligent
- Peut translater à pleine hauteur avec extension de plate-forme coulissante complètement déployée
- Vérins de calage indépendants ou à mise à niveau automatique
- Lampe clignotante
- Commandes proportionnelles pour les fonctions de translation et d'élévation
- Système de câblage numéroté et codé par couleurs SKYCODED™
- Ecran d'interface embarqué avec fonctions de diagnostic
- Boîtier de commande monobloc en composite robuste et résistant aux chocs, avec câble rallongé
- Extension de plate-forme coulissante de 1,07 m
- Portes de compartiment latérales relevables pour un accès aisé
- Batteries AGM 414 Ah
- Pré-câblage pour alimentation en courant alternatif sur la plate-forme
- Niveau de pente franchissable de 35 %
- Pneus gonflés mousse non-marquants Grip lug à profil surbaissé
- Système de garde-corps articulés rabattables
- Portillon d'entrée pleine hauteur articulé à ressort
- Alarme de dévers (3,0° x 2,5°) avec désactivation de la translation et de l'élévation
- Points de fixation de la longe de sécurité
- Avertisseur sonore
- Système d'abaissement d'urgence
- Système de protection anti-cisaillement avec descente d'approche lente
- Fourreaux latéraux pour fourches et anneaux d'arrimage/de levage
- Système de détection de surcharge
- Pré-équipée pour les applications de télématique

† Les délais standard peuvent être rallongés lorsque des équipements en option sont ajoutés. Veuillez alors nous consulter.

‡ Les capacités et poids des machines peuvent différer en cas d'ajout d'options.

CE

FR 04/2026

OPTIONS

- Alarme sonore bruit blanc (White noise)
- Câble de boîtier de commande spiralé
- Génératrice de courant embarquée (range extender/groupe électrogène)
- Huile Bio
- Alarme sonore de mouvement
- Pneus spéciaux pelouse
- Télématique ELEVATE
- Kit de démarrage par temps froid (comprend un réchauffeur de réservoir d'huile hydraulique, un plateau chauffant de batterie)

ACCESSORYZERS™

- Casier porte-outils
- Râtelier à tuyaux grande capacité
- Système auxiliaire de protection par validation de l'élévation (SGLE)

SKYJACK
simply reliable™

PLATE-FORME ELEVATRICE A CISEAUX TOUT-TERRAIN

SJ6940 RTE

| Dimensions | SJ6940 RTE |
|---|------------------------------|
| A Hauteur de travail | 14,19 m |
| B Hauteur de plate-forme élevée | 12,19 m |
| C Hauteur de plate-forme abaissée | 1,58 m |
| D Largeur totale | 1,80 m |
| E Longueur totale | 3,59 m |
| F Hauteur repliée (garde-corps relevés) | 2,74 m |
| G Hauteur repliée (garde-corps abaissés) | 1,95 m |
| H Largeur de plate-forme (dimension intérieure) | 1,44 m |
| I Longueur de plate-forme (dimension intérieure) | 3,38 m |
| J Longueur de plate-forme (extension déployée) | 4,67 m |
| Caractéristiques techniques | SJ6940 RTE |
| Extension de plate-forme | 1,07 m |
| Garde au sol | 20 cm |
| Empattement | 2,16 m |
| Poids (avec vérins de calage) | 4 818 kg |
| Niveau de pente franchissable | 35 % |
| Rayon de braquage (intérieur) | 1,91 m |
| Rayon de braquage (extérieur) | 4,19 m |
| Durée d'élévation (avec charge nominale) | 60 secondes |
| Durée de descente (avec charge nominale) | 42 secondes |
| Vitesse de translation (plate-forme repliée) | 5,6 km/h |
| Vitesse de translation (plate-forme élevée) | 0,5 km/h |
| Hauteur de translation maximale | Hauteur totale |
| Capacité (totale) | 363 kg |
| Capacité répartie (plate-forme principale) | 227 kg |
| Capacité répartie (extension de plate-forme) | 136 kg |
| Charge au sol locale (avec charge nominale) | A déterminer |
| Charge au sol totale (avec charge nominale) | A déterminer |
| Nombre maximal de personnes avec vent admissible de 0 m/s | 3 |
| Nombre maximal de personnes avec vent admissible jusqu'à 12,5 m/s | 2 |
| Batteries | AGM 414 Ah |
| Réservoir hydraulique | 68 l |
| Vérins de calage (avant/arrière, latéraux) | 5° / 8° |
| Type de pneus | Gonflés mousse non-marquants |
| Taille des pneus | 26 x 12 |

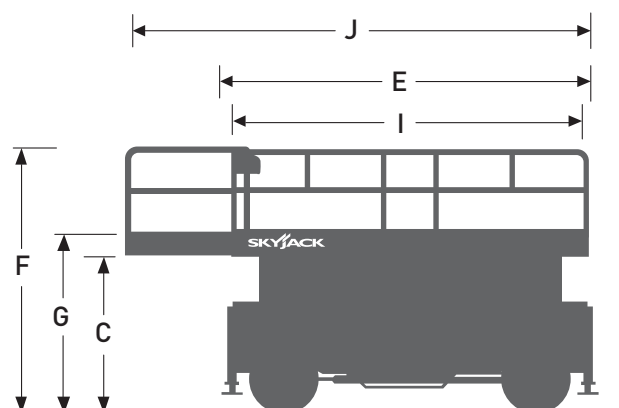
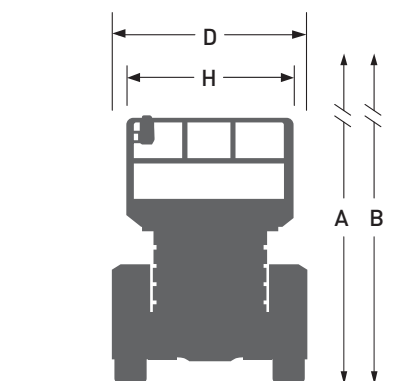

www.skyjack.com

Skyjack UK
Unit 1, Maes-y-Clawdd
Maesbury Road Industrial Estate
Oswestry, Shropshire, SY10 8NN
Tél. : +44 1691 676235
Fax : +44 1691 676239
E-mail : info@skyjackeurope.co.uk

Skyjack SAS (France)
74 Rue Sibert
F-42400 Saint-Chamond
France
Tél. : +33 (0) 4 78 73 53 32
Fax : +33 (0) 4 78 56 52 42

Skyjack Hebebühnen GmbH
(Allemagne)
Därmanbusch 2a
D-58456 Witten
Tél. : +49 (0) 2302 20 26 909
Fax : +49 (0) 2302 20 25 671

Skyjack AB (Suède)
Agnesbergsvägen 28
424 38 Agnesberg
Suède
Tél. : +46 (0) 31 787 22 45
Fax : +46 (0) 31 787 65 10

SKYJACK
simply reliable