

SJ3220/26

PLATES-FORMES ELEVATRICES A CISEAUX ELECTRIQUES



CARACTERISTIQUES STANDARD

- Peut translater à pleine hauteur
- Système de commande et de surcharge SKYCODED™ intégré
- Ecran d'interface embarqué avec fonctions de diagnostic
- Câblage numéroté et codé par couleurs standard Skyjack
- Boîtier de commande monobloc en composite robuste résistant aux chocs, avec câble rallongé
- Commandes proportionnelles pour les fonctions de translation et d'élévation
- Alarme de dévers (3,5° x 1,5°) avec désactivation de la translation et de l'élévation
- Compartiments pivotants pour un accès aisé
- Alimentation en courant continu 24 V avec protection des batteries par coupure basse tension
- Chargeur intelligent universel
- Traction hydraulique à vitesse variable aux deux roues motrices arrière
- Pneus pleins à bandage caoutchouc non-marquants
- Niveau de pente franchissable de 25%
- Doubles freins d'arrêt SAHR
- Extension de plate-forme coulissante de 0,91 m
- Garde-corps articulés rabattables
- Portillon d'entrée mi-hauteur articulé à ressort
- Points de fixation de la longe de sécurité
- Pré-câblage pour alimentation électrique en courant alternatif sur la plate-forme
- Système de protection anti-nids de poule
- Fourreaux pour fourches et anneaux d'arrimage/de levage
- Système de descente de secours à emplacement unique
- Système anti-cisaillement avec descente d'approche lente
- Lampe clignotante
- Avertisseur sonore
- Pré-équipée pour les applications de télématique

OPTIONS

- Râtelier à tuyaux faible charge
- Râtelier à tuyaux grande capacité
- Support pour panneaux
- Casier porte-outils
- Alarme sonore de mouvement
- Lampes clignotantes doubles
- Compartiments sur tiroirs pivotants verrouillables
- Batteries 250 Ah
- Batteries AGM (140 Ah)
- Portillon d'entrée pleine hauteur articulé à ressort
- Huile Bio
- Système auxiliaire de protection par validation de l'élévation (SGLE)
- Télématique ELEVATE
- Système de Gestion des Batteries ELEVATE (BMS)*

† Les délais standards peuvent être rallongés lorsque des équipements en option sont ajoutés. Veuillez alors nous consulter.

‡ Les capacités et poids des machines peuvent varier lorsque des options sont ajoutées.

* Disponible uniquement avec la Télématique ELEVATE.

SJ3220/26 PLATES-FORMES ELEVATRICES A CISEAUX ELECTRIQUES

Dimensions	SJ3220	SJ3226
A Hauteur de travail	7,95 m	9,79 m
B Hauteur de plate-forme élevée	5,95 m	7,79 m
C Hauteur de la plate-forme abaissée	0,99 m	1,17 m
D Largeur totale	0,84 m	0,84 m
E Longueur totale	2,32 m	2,32 m
F Hauteur repliée (garde-corps relevés)	2,10 m	2,29 m
G Hauteur repliée (garde-corps abaissés)	1,75 m	1,93 m
H Largeur de plate-forme (dimension intérieure)	0,71 m	0,71 m
I Longueur de plate-forme (dimension intérieure)	2,11 m	2,11 m
Caractéristiques techniques	SJ3220	SJ3226
Extension de plate-forme (coulissante)	0,91 m	0,91 m
Garde au sol (système anti-nids de poule relevé)	10,2 cm	10,2 cm
Garde au sol (système anti-nids de poule abaissé)	1,3 cm	1,3 cm
Empattement	1,75 m	1,75 m
Poids	1 967 kg	2 014 kg
Niveau de pente franchissable	25 %	25 %
Rayon de braquage (intérieur)	1,09 m	1,09 m
Rayon de braquage (extérieur)	2,64 m	2,64 m
Durée d'élévation (avec charge nominale)	28 secondes	47 secondes
Durée de descente (avec charge nominale)	24 secondes	32 secondes
Vitesse de translation (plate-forme repliée)	3,7 km/h	3,7 km/h
Vitesse de translation (plate-forme élevée)	1,0 km/h	1,0 km/h
Hauteur de translation maximale	Hauteur totale	Hauteur totale
Capacité (totale)	408 kg	227 kg
Capacité répartie (plate-forme principale)	272 kg	114 kg
Capacité répartie (extension de plate-forme)	136 kg	113 kg
Charge au sol locale (avec charge nominale)	749 kN/m ²	718 kN/m ²
Charge au sol totale (avec charge nominale)	1 314 kg/m ²	1 240 kg/m ²
Nombre maximal de personnes avec vent admissible de 0 m/s	2	2
Nombre maximal de personnes avec vent admissible jusqu'à 12,5 m/s	1	0
Type de pneus	Pleins à bandage, non-marquants	Pleins à bandage, non-marquants
Taille des pneus	16 x 5 x 12	16 x 5 x 12

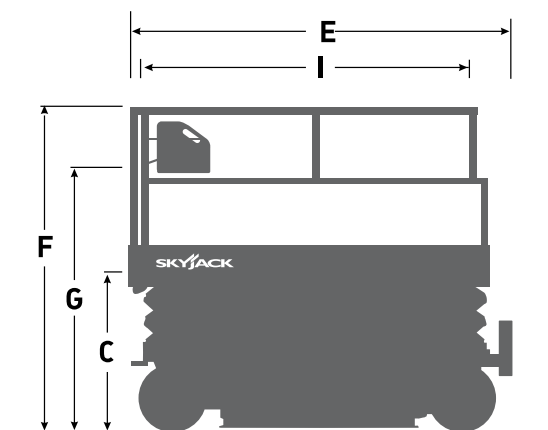
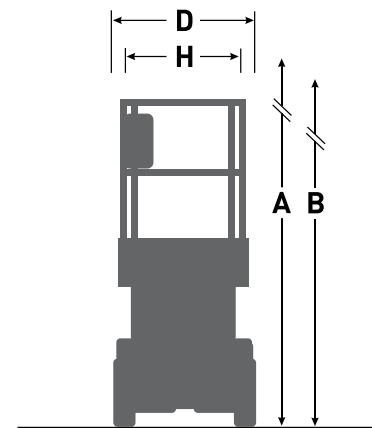

www.skyjack.com

Skyjack UK
Unit 1, Maes-y-Clawdd
Maesbury Road Industrial Estate
Oswestry, Shropshire, SY10 8NN
Tél. : +44 1691 676235
Fax : +44 1691 676239
E-mail : info@skyjackeurope.co.uk

Skyjack SAS (France)
74 Rue Sibert
F-42400 Saint-Chamond
France
Tél. : +33 (0) 4 78 73 53 32
Tél. : +33 (0) 4 78 73 05 68
Fax : +33 (0) 4 78 56 52 42

Skyjack Hebebühnen GmbH
(Allemagne)
Därmanbusch 2a
D-58456 Witten
Tél. : +49 (0) 2302 20 26 909
Fax : +49 (0) 2302 20 25 671

Skyjack AB (Suède)
Agnesbergsvägen 28
424 38 Agnesberg
Suède
Tél. : +46 (0) 31 21 22 45
Fax : +46 (0) 31 787 65 10

SKYJACK
simply reliable